

Baoli

KBE 25-35

KBE 25-35Li



1.1	Hersteller		KION BAOLI
1.2	Typzeichen des Herstellers		KBE 35 G1
1.3	Antrieb: Elektro, Diesel, Benzin, Treibgas		Elektrisch
1.4	Bedienung		Sitzen
1.5	Nenntragfähigkeit / Nennlast	Q (t)	3.5
1.6	Lastschwerpunktabstand	c (mm)	500
1.8	Lastabstand, Mitte der Antriebsachse zu Gabelzinken	x (mm)	509
1.9	Radstand	y (mm)	1785
2.1	Eigengewicht inkl. Batterie	Kg	5430
2.2	Achslast mit Last vorn/hinten	Kg	7899/1031
2.3	Achslast ohne Last vorn/hinten	Kg	2395/3035
3.1	Bereifung		S/E
3.2	Reifengröße, vorn		28x9-15
3.3	Reifengröße, hinten		6.5-10
3.5	Anzahl Räder vorn/hinten (x = angetrieben)		2x/2
3.6	Spurweite, vorn	b10 (mm)	1030
3.7	Spurweite, hinten	b11 (mm)	953
4.1	Neigung Hubgerüst/Gabelträger vor/zurück	α/β (°)	6/10
4.2	Höhe Hubgerüst eingefahren	h1 (mm)	2137
4.3	Freihub	h2 (mm)	150
4.4	Hub	h3 (mm)	3000
4.5	Höhe Hubgerüst ausgefahren	h4 (mm)	4045
4.7	Höhe über Schutzdach	h6 (mm)	2230
4.8	Sitzhöhe	h7 (mm)	1238
4.12	Kupplungshöhe	h10 (mm)	705
4.19	Gesamtlänge	l1 (mm)	3738
4.20	Länge einschließlich Gabelrücken	l2 (mm)	2738
4.21	Gesamtbreite	b1/b2 (mm)	1268
4.22	Gabelzinkenmaße	s/e/l (mm)	50x150x1000
4.23	Gabelträger nach ISO 2328. Klasse/Form A, B		III A
4.24	Gabelträgerbreite	b3 (mm)	1100
4.31	Bodenfreiheit mit Last unter Hubgerüst	m1 (mm)	137
4.32	Bodenfreiheit, Mitte Radstand	m2 (mm)	165
4.34.1	Arbeitsgangbreite bei Palette 1000 x 1200 quer	Ast (mm)	4109
4.34.2	Arbeitsgangbreite bei palette 800 x 1200 längs	Ast (mm)	4309
4.35	Wenderadius	Wa (mm)	2400
4.36	Kleinster Drehpunktabstand	b13 (mm)	672
5.1	Fahrgeschwindigkeit, mit/ohne Last	km/h	15/15
5.2	Hubgeschwindigkeit, mit/ohne Last	m/s	0,370/0,440
5.3	Senkgeschwindigkeit, mit/ohne Last	m/s	0,370/0,440
5.8	Max. Steigfähigkeit mit/ohne last	%	16/20
5.10	Betriebsbremse		Mech/Hyd
6.1	Fahrmotor Leistung S2 60 min	kW	13.6
6.2	Hubmotor Leistung bei S3 10 %	kW	21
6.4	Batteriespannung/Nennkapazität K5	V/Ah	80 / 500/600
6.5	Batteriegewicht	kg	1470
6.6	Energieverbrauch nach VDI-zyklus	kWh/h	6.5
10.1	Arbeitsdruck für Anbaugeräte	bar	200
10.7	Schalldruckpegel (Fahrerohr) nach EN 12053	dB (A)	68

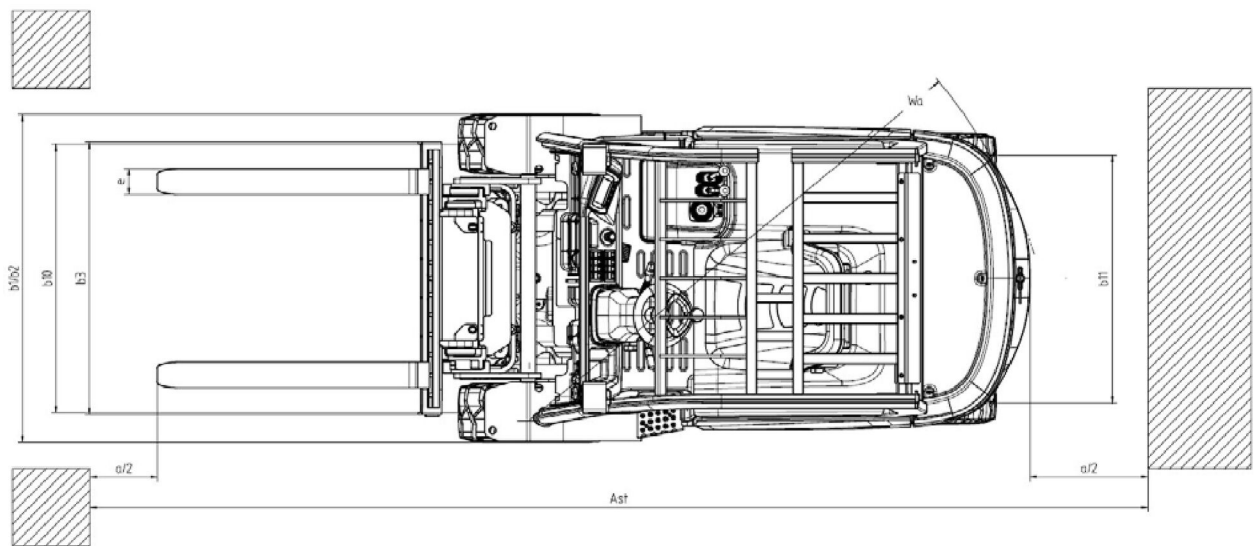
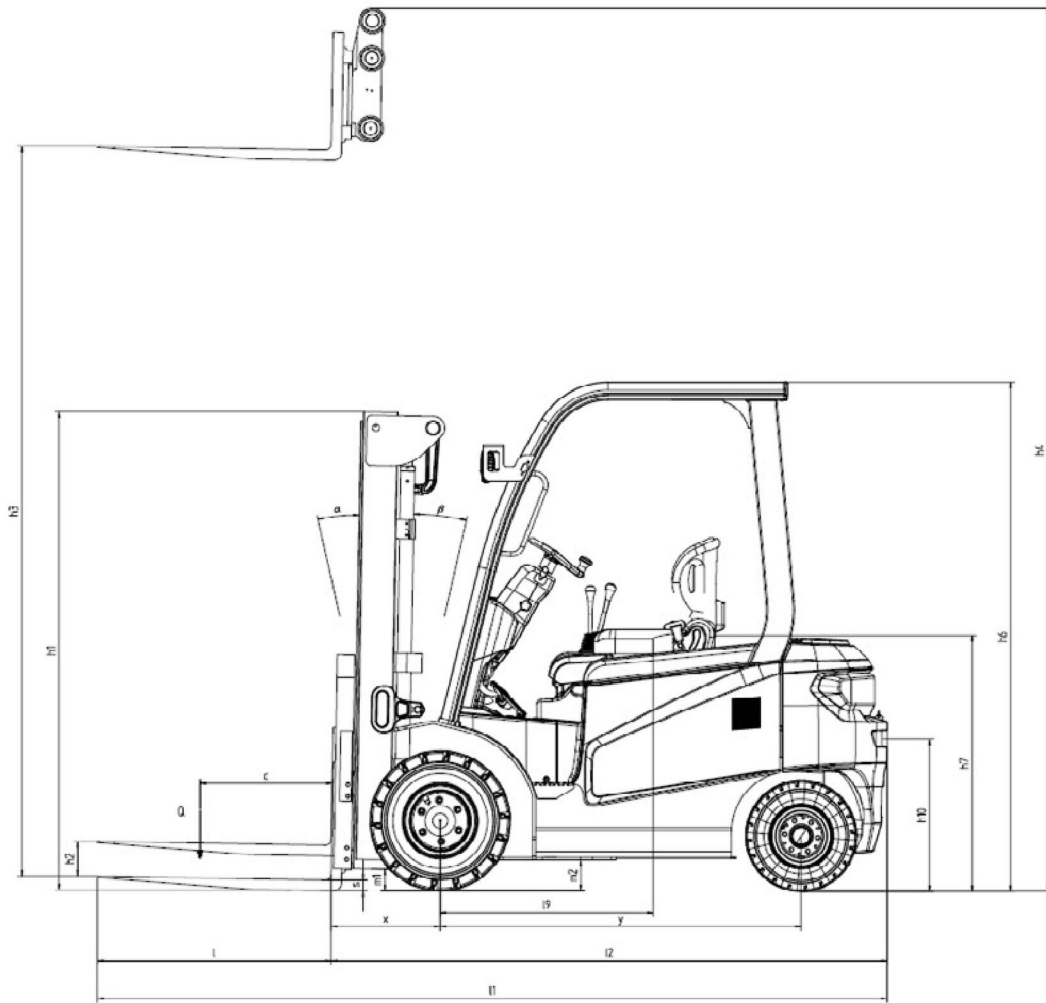

KBE 35 G1

Masttyp	H3	Nenntragfähigkeit - Lastschwerpunkt 500 mm	Nenntragfähigkeit - Lastschwerpunkt 500 mm - mit Integrierter Seitenschieber	Nenntragfähigkeit - Lastschwerpunkt 500 mm - mit Vorgehängter Seitenschieber	H1	H4 mit Lastschutzhülse	H4 ohne Lastschutzhülse	H2 mit Lastschutzhülse	H2 ohne Lastschutzhülse	Neigungswinkel vorn/hinten
Teleskopisch	3000	3500	3500	3150	2137	4045	3715	150	150	6/10
	3250	3500	3500	3150	2237	4295	3965	150	150	6/10
	3500	3500	3500	3150	2437	4545	4215	150	150	6/10
	4000	3500	3280	2950	2737	5045	4715	150	150	6/6
	4500	3160	2850	2570	2987	5545	5215	150	150	6/6
	5000	2690	2420	2180	3237	6045	5715	150	150	6/6
	5500	2220	1980	1800	3487	6545	6215	150	150	6/6
VFM duplexmast	3000	3500	3500	3150	2102	4045	3752	1053	1353	6/10
	3300	3500	3500	3150	2302	4345	4052	1253	1553	6/10
	3500	3500	3500	3150	2402	4545	4252	1353	1653	6/10
	4000	3500	3280	2950	2702	5045	4752	1653	1953	6/6
	4500	3160	2850	2570	2952	5545	5252	1903	2203	6/6
VFHM triplexmast	4350	3170	2990	2680	2152	5395	5102	1103	1403	6/6
	4500	3040	2870	2560	2202	5545	5252	1153	1453	6/6
	4650	2920	2740	2440	2202	5695	5402	1153	1453	6/6
	5000	2630	2450	2170	2402	6045	5752	1353	1653	6/6
	5500	2220	2030	1780	2652	6545	6252	1603	1903	6/6
	6000	1810	1610	1390	2902	7045	6752	1853	2153	6/6
	6500	1400	1200	1000	3102	7545	7252	2053	2353	6/6

KBE 25-35 KBE 25-35Li



Die Baureihe KBE 25-35 ist das perfekte Fahrzeug für alle Standardanwendungen und vereint Produktivität, hohe Qualität und Wirtschaftlichkeit.

Gefertigt im "state-of-the-art"-KION Produktionswerk in Jinan, ist der KBE 25-35 mit Traglasten von 2,5, 3,0 und 3,5 t erhältlich und für nahezu alle Branchen die perfekte Wahl.

Die solide Verarbeitung in Kombination mit einer kompromisslosen Umsetzung der CE-Verordnung gewährleisten einen qualitativ hochwertigen Gabelstapler für Kunden, die Sicherheit hoch priorisieren.

Der neu konstruierte Mast mit einer Höhe von bis zu 6,5 Metern gewährleistet dem Bediener eine sehr präzise Handhabung und eine hervorragende Sicht auf die Last und die Umgebung.

Die KION-Steuerung der neuesten Generation steuert präzise die Funktionen des Fahrzeugs. Ausgestattet wird das Fahrzeug mit 80V/360-450Ah (2,5t) und 80V/500-600Ah (3,0-3,5t) Batterien.

Optional ist der KBE 25-35 auch mit Lithium-Ionen-Akkus (80V/277-412Ah) erhältlich.

Lithiumbatterien sind praktisch wartungsfrei, da sie nicht mit Wasser befüllt werden müssen. Die Einsatzzeiten des Fahrzeugs werden erhöht, da Zwischenladungen möglich sind.

Während sich der von Blei-Säure-Batterien während des Ladevorgangs erzeugte Wasserstoff in gefährliche Gase verwandeln kann, sind Lithium-Ionen-Batterien emissionsfrei.

Hochwertige Elektromotoren und Hydraulikkomponenten sowie das gut lesbare Display, das dem Fahrer wichtige Informationen über den Zustand des Fahrzeugs liefert, garantieren zusätzlichen Komfort und Zuverlässigkeit.

Für reibungslose Wartungsabläufe bietet der Stapler einen einfachen Zugang zu allen Komponenten. Die KBE verfügt über ein neu entwickeltes Diagnosetool, das über eine App auf dem Smartphone bedient wird.

Technologie

- ✓ Wartungsfreie AC-Technik
- ✓ KION-Steuerung der neuen Generation
- ✓ Lithium-Ionen-Batterie verfügbar: erhöhte Fahrzeugverfügbarkeit, keine Wartung, keine gefährlichen Gase beim Laden
- ✓ Hochwertige Elektromotoren und Hydraulikkomponenten
- ✓ 3 wählbare Fahrprogramme: Wirtschaftlichkeit, Effizienz, Leistung
- ✓ Neues Diagnosegerät, das dank der KEYS-App mit dem Mobiltelefon bedient wird
- ✓ Regeneratives Bremsen
- ✓ Robuste Mastoptionen: zweistufig, zweistufig mit Freihub und dreistufig mit Freihub.
- ✓ Absenkgeschwindigkeit der Gabeln reduziert sich Richtung Boden.
- ✓ Vorgehängter oder integrierter Seitenschieber für schnelles Be- und Entladen
- ✓ Gut sichtbare LED-Leuchten
- ✓ Fußbetätigte Feststellbremse

- ✓ Farbdisplay mit vollständigen Informationen über den Status des Fahrzeugs
- ✓ Seitliche hydraulische Hebel
- ✓ Verstellbarer Sitz und Lenksäule



Ergonomie und Fahrer Arbeitsplatz

- ✓ Perfekte Sicht in alle Richtungen durch optimierten Mast und Fahrerschutzdach.
- ✓ Sehr komfortable und geräumige Fahrerkabine
- ✓ Serienmäßiges Fahrerschutzdach nachrüstbar auf Halb- oder Vollkabine
- ✓ Elektronischer Fahrtrichtungswählhebel
- ✓ Sehr geräumiger Fußraum
- ✓ Staufächer und USB-Anschlüsse zum Aufladen mobiler Geräte
- ✓ Halb- und Vollkabinen mit Heizung sind verfügbar.

